

# Umbau MGN9 auf MGN12

## Kopf abschrauben

- Filament aus dem Kopf entfernen
- **saugen !**
- Schrauben lösen :
  - Lüftereinheit abbauen

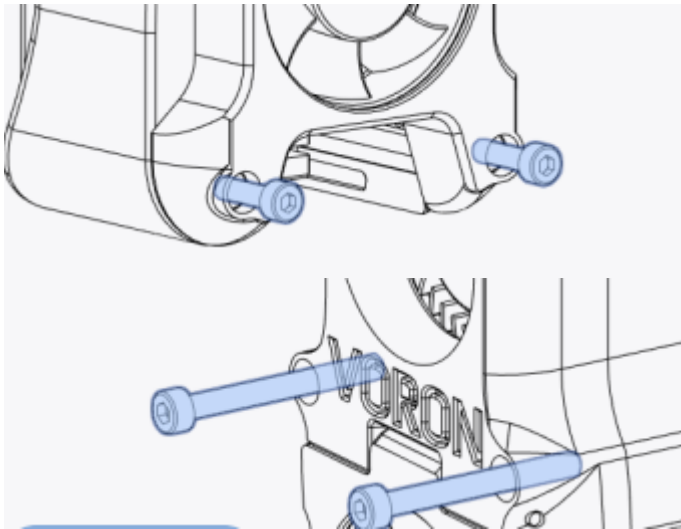

Lüftereinheit abnehmen

- Auf der Rückseite den Extruder lösen

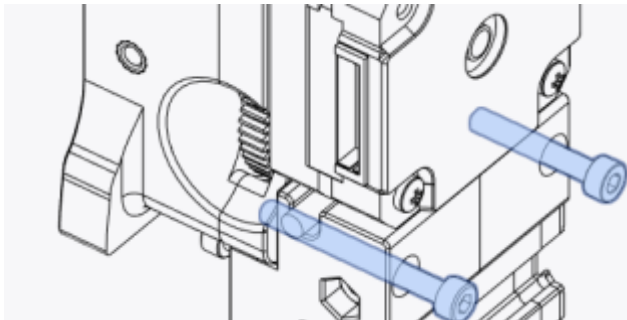

- Verkabelung lösen

## X Achse ausbauen

- Riemen mit Kabelbindern sichern
- Kabelkette lösen
- Die 4 Schrauben auf jeder Seite unter den Y Linearschlitten lösen
- Die X Achse nach unten rausnehmen

## X Achse umbauen

- Alles von der X Achse abbauen
- die unteren Nutensteine herausnehmen bis auf die 2 äußeren M5 Steine
- Die neue Schiene mit Isopropanol reinigen und neu fetten

- Schiene aufschrauben
- Die XY Joints nach Voron 2.4 r2 Anleitung aufbauen
- Die XY Joints an locker an die X Achse schrauben

## X Achse einbauen

- Die X Achse von unten wieder locker an die Y Schlitten schrauben
- Riemen einfädeln durch die XY Joints
- An den vorderen Idleren ggf. die Schrauben zurück drehen
- X Carriage einbauen und Riemen locker vorspannen
- X Achse ganz nach hinten schieben und in der Breite ausrichten
- Links 4 und rechts die hinteren 2 M3 Schrauben an den Y Schlitten festziehen
- Die M5 Schrauben links oben auf der X Achse festziehen

## Kopf anschrauben

## Einstellungen

- Abstände Nozzel Endstop
- Abstände Nozzel Klicky
- Riemen Spannung
- Input Shaper
  - neuer Halter !
- Bed Mesh neu weil X ggf. leicht schief

## Links

- [https://github.com/Ramalama2/Voron-2-Mods/tree/main/Front\\_Idlers](https://github.com/Ramalama2/Voron-2-Mods/tree/main/Front_Idlers)
- <https://de.aliexpress.com/item/32829826159.html>
  - 350mm MGN12H
- X Achse auf neuem 20x20 Profil aufbauen und komplett tauschen
  - Pulleys auch alle gleich mit neu
  - Riemen GT2 (GATES-LL-2GT)  
[https://a.aliexpress.com/\\_EzXVCrT](https://a.aliexpress.com/_EzXVCrT)
  - Druckteile
    - [https://github.com/VoronDesign/Voron-2/tree/pr\\_v2.4r2/STLs/Gantry/X\\_Axis/XY\\_Joints](https://github.com/VoronDesign/Voron-2/tree/pr_v2.4r2/STLs/Gantry/X_Axis/XY_Joints)
      - xy\_joint\_left\_lower\_MGN12.stl
      - xy\_joint\_left\_upper\_MGN12.stl
      - xy\_joint\_right\_lower\_MGN12.stl
      - xy\_joint\_right\_upper\_MGN12.stl
      - [a]\_endstop\_pod\_D2F\_switch.stl
      - [https://github.com/VoronDesign/Voron-2/blob/pr\\_v2.4r2/STLs/Tools/MGN12\\_rail\\_guide\\_x2.stl](https://github.com/VoronDesign/Voron-2/blob/pr_v2.4r2/STLs/Tools/MGN12_rail_guide_x2.stl)

- Doku Voron → Teile für Pulleys / Schrauben und Co
- Tausch → X ganz nach hinten schieben und dann verschrauben

From:

<https://drklipper.de/> - **Dr. Klipper Wiki**

Permanent link:

[https://drklipper.de/doku.php?id=3d\\_druck:voron\\_2.4:mgn12\\_umbau&rev=1700847324](https://drklipper.de/doku.php?id=3d_druck:voron_2.4:mgn12_umbau&rev=1700847324)

Last update: **2023/11/24 18:35**

